

## Technische Daten Technical data

Maße / Dimensions: ca. 84 cm Ø ca. 106 cm hoch/ high  
Gewicht / Weight: ca. 18 kg  
Material / Material: ABS / PMMA / PP  
Netzspannung/ Mains voltage: 230V, ~ 50Hz  
Leuchtmittel / Illuminant: 1x max. 40W E27



Standardleuchtmittel /  
Standard light bulb



18W Energiesparlampe empfohlen  
18W energy saving lamp recom-  
mended

Schutzklasse II /  
Protection class II



Verkabelung / Cabling: 3,5 m Kabel, schwarz /  
3,5 m cable, black

Spritzwassergeschützt - IP23 / Waterproof - IP23  
Für Außenbereich geeignet / for outdoor use

## Glasscheibe Table top (04-01-01)

- Als Tischplatte ist eine Glasscheibe erhältlich.
- A glass table top is available as an accessory.

## Pflegehinweise Maintenance

- Das Produkt besteht aus hochwertigem Kunststoff. Bitte nur mit einem feuchten, weichen Tuch abwischen. Auf keinen Fall aggressive, lösmittel- oder alkoholhaltige Reiniger verwenden.
- The product is made of high-quality plastic. Wipe it with a soft, damp cloth only. Do not use abrasives, alcohol or solvent based cleaners.

## Garantie Warranty

- Sehr geehrte Kundin, sehr geehrter Kunde, der Verkäufer leistet für einwandfreies Material und fehlerfreie Fertigung Garantie innerhalb 12 Monaten, gerechnet vom Tage des Kaufs, zu nachfolgenden Bedingungen.  
Der Garantiesanspruch erlischt bei Eingriffen durch den Käufer oder durch Dritte. Schäden, die durch unsachgemäße Behandlung oder Bedienung, Umbau oder durch falsches Aufstellen, durch unsachgemässen Anschluss oder Verwendung falscher Leuchtmittel, sowie höhere Gewalt oder sonstige Einflüsse entstehen, fallen nicht unter die Garantieleistung. Wir behalten uns vor, bei Reklamationen die defekten Teile auszubessern oder zu ersetzen oder das Gerät auszutauschen. Ausgetauschte Teile gehen in unser Eigentum über. Weitergehende Ansprüche bestehen aufgrund der Garantie nicht. Der Garantiesanspruch ist vom Käufer durch Vorlage der Kaufquittung nachzuweisen. Im Garantiefall wird der Tisch nur in unbeschädigter Originalverpackung zurückgenommen.

- Dear customer,  
The vendor provides warranty for perfect material and error free manufacturing for 12 months, starting from the day of purchase on the following conditions:  
The warranty is void with interference by the customer or through a third party. Damage caused by inappropriate treatment/use (i.e. wrong light bulbs), natural causes or causes beyond control do not fall under the guarantee. In response to complaints, we will replace/repair defect parts or the whole product. Replaced parts will be retained. No further claims exist due to the warranty. The warranty claim needs to be proven with the purchase receipt of the customer. In the case of warranty the table can only be returned and accepted providing that it is in its original (intact) packaging.

## Fehlerbehebung In case of malfunction

- Sollte Ihr Gerät nicht mehr funktionieren, so prüfen Sie bitte vorerst, ob Gründe, wie eine unterbrochene Stromversorgung, defektes Leuchtmittel oder falsche Handhabung die Ursache sein können. Sollte Ihr Gerät einen Defekt aufweisen, wenden Sie sich bitte an den Verkäufer.
- If your product does not function any longer, please first examine if there is a problem with the power supply, if the light bulb is blown or if you have handled the product incorrectly. If your product is defect in any way, please contact the vendor.

## Entsorgung/ Umweltschutz Disposal/ Ecology

- Gerät und Verpackungsmaterial sind aus recyclefähigen Materialien hergestellt. Die getrennte, umweltgerechte Entsorgung von Materialresten fördert die Wiederverwertung von Wertstoffen. Das ausgediente Gerät sofort unbrauchbar machen und einer ordnungsgemäßen Entsorgung zuführen. Entsorgungshinweise erhalten Sie von der Gemeindeverwaltung.
- Packaging material and appliance are made of recyclable materials. Separation of the remaining waste materials into different types facilitates the recycling of valuable raw materials. If the appliance is no longer in use, please dispose of it in the proper manner. You can obtain information on disposal from your local authority.

## Vertrieb Distribution

Moree Ltd.  
Kaiserswerther Markt 11  
40489 Düsseldorf  
Germany

Website: [www.moree.de](http://www.moree.de)



Designed and produced in Germany © 2008  
Änderungen an den Produkten vorbehalten./ Products are subject to change.

# LOUNGE UP OUTDOOR

## Bedienungsanleitung / Instruction Manual

Typ 08-01-01 Für Außenbereich geeignet / for outdoor use

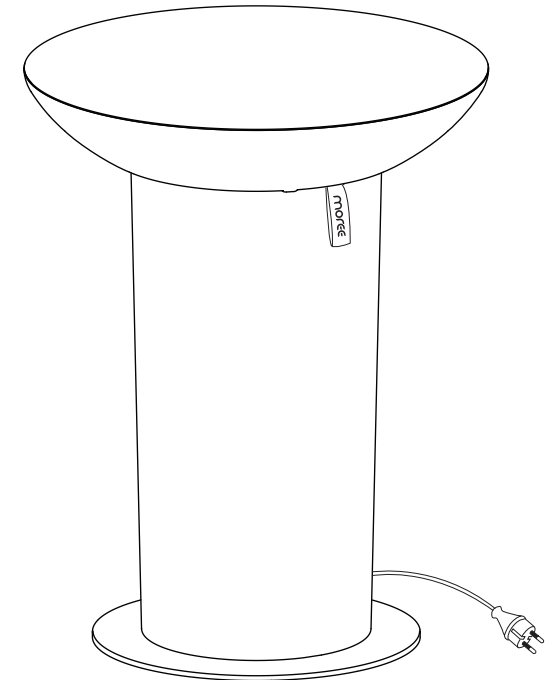

Version 1.0 © Moree Ltd.

by **MOREE**®

## Bedienungsanleitung Instruction Manual

Sehr geehrte Kundin, sehr geehrter Kunde, wir freuen uns, dass Sie sich für ein Moree-Produkt entschieden haben.

Dear customer, we are very delighted that you have chosen a Moree product.

### Wichtige Sicherheitshinweise

### Important Safeguards

Gebrauchsanweisung vor dem ersten Gebrauch vollständig lesen und sorgfältig aufbewahren.

Before using the product, read the instruction manual fully. Keep the manual during the entire life of the product.

Den Tisch nur unter Strom benutzen, nachdem er korrekt montiert wurde und sich in technisch einwandfreiem Zustand befindet.

The table may only be used as an illuminant after correct installation.

Der Tisch ist nur horizontal, mit der Tischplatte nach oben aufgestellt, zu verwenden!

This table may only be used positioned horizontally, with the table top upturned.

Keine heißen Gegenstände auf der Tischplatte abstellen. Die Tischplatte kann sich bis zu 40°C erhitzen, keine schmelzenden Gegenstände auf den Tisch stellen.

Do not place hot objects on top of the table. The table top can heat up to 40°C, do not place meltable objects on it.

Nur auf festem, trockenem, nicht leicht entzündlichem Untergrund verwenden.

It may only be used on firm, dry, horizontal, non-flammable ground.

Das max. Aufstellgewicht beträgt 5 kg.

Max. load is up to 5 kg.

Nicht am Kabel oder an der Logo-Schleufe ziehen.

Do not pull on the cable or the logo strap.

Die Leuchte darf nur mit einer Netzspannung von 230V und den vorgeschriebenen Leuchtmitteln (max. 40W) betrieben werden.

The light may only be operated with a mains supply voltage of 230V and a light bulb (max. 40W)

Vor dem Öffnen des Tisches den Netzstecker ziehen. Veränderungen an der Tischleuchte dürfen nicht erfolgen.

Disconnect the table from the mains supply before opening. You may not alter the light table in any way.

Prüfen Sie ob die Spannungsangabe auf dem Gerät mit der Netzspannung übereinstimmt.

Make sure your voltage corresponds to the voltage printed on the product. Connect it to alternating current only.

Netzkabel regelmäßig auf eventuelle Schädstellen prüfen.

Check the cord regularly for possible damage.

Sollte das Gerät oder das Netzkabel beschädigt sein, diese nicht mehr benutzen und kaputte Komponenten nur durch Ersatzteile, welche ausschließlich über den Hersteller oder seinen Servicevertreter erhältlich sind, ersetzen.

If the appliance (including cord) shows any defect, stop using it and only replace damaged components with specific ones that are only available from the manufacturer or a representative.

Durch unsachgemäße Reparaturen können erhebliche Gefahren für den Benutzer entstehen.

Faulty or unqualified repair work may cause accidents or injury to the user.

Moree Leuchten entsprechen den einschlägigen Sicherheitsbestimmungen.

Moree products appliances meet all applicable safety standards.

## Aufbau Construction Diagram

### Fixieren der Bodenplatte / Fix the bottom plate

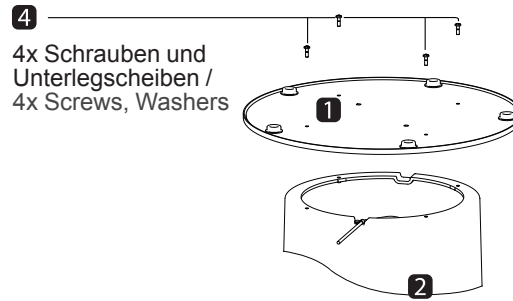

### Leuchtmittelwechsel; Befestigen des Gehäuses / Changing the light bulb; Fastening the housing

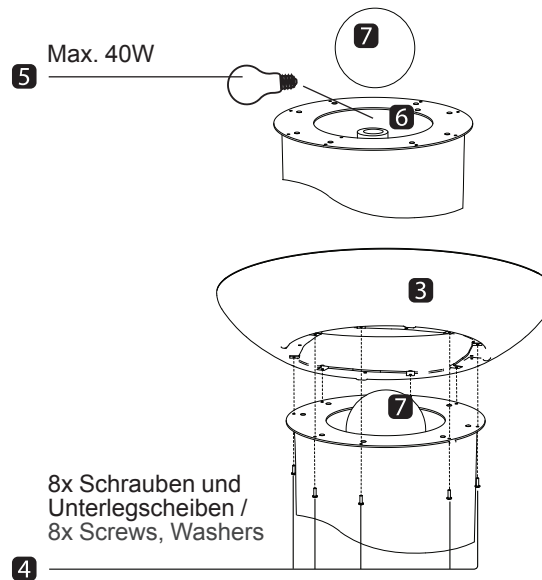

1 Bodenplatte  
Bottom plate

2 Gehäuseunterteil  
Lower housing

3 Gehäuseoberteil  
Upper housing

4 Schrauben  
Screws

5 Leuchtmittel  
Light bulb

6 Leuchtmittelfassung E27  
E27 Lamp holder

7 Leuchtmittelabdeckung  
Light bulb cover

## Montage Assembly

- Stellen Sie sicher, dass das Gerät von der Stromquelle getrennt ist (Netzstecker ziehen). Der Montageort muss trocken und staubfrei sein. Stellen Sie das Gehäuseunterteil (2) mit der Oberseite nach unten auf den Boden. Bitte weiche Unterlage verwenden, um ein Verkratzen zu vermeiden. Nehmen Sie nun die Bodenplatte (1) und schrauben Sie diese an das Gehäuseunterteil (2).

Drehen Sie nun das Gehäuseunterteil (2) um und stellen Sie es auf diese. Schrauben Sie zuerst das vorgeschriebene Leuchtmittel (5) in die Fassung (6) und fixieren Sie danach die Abdeckung (7) gewissenhaft. Setzen Sie das Gehäuseoberteil (3) auf das Gehäuseunterteil (2). Fixieren Sie mit den mitgelieferten Schrauben (4) Gehäuseunterteil (2) und Gehäuseoberteil (3). Vergewissern Sie sich, dass alle Schrauben festsitzen. Jetzt können Sie den Tisch an die Stromquelle anschließen.

- Ensure that the equipment is away from the power source (pull the plug from the main supply). The assembly place must be dust free and dry. Place the lower housing (2) with the top on the ground. Please place the table on a soft surface in order to avoid scratching. Take the bottom plate (1) and fix it together with the lower housing (2).

Turn the lower housing (2) on the fixed bottom plate. First screw the light bulb (5) into the lamp holder (6) of the lower housing (2) and then fix the cover (7) precise. Place the upper housing (3) on top of the lower housing (2). Assemble the lower housing (2) and upper housing (3) with the provided screws (4). Make sure that all screws are fixed firmly. Now you can connect it to the mains supply.

### Leuchtmittel-Wechsel Changing the light bulb

- Beim Wechseln des Leuchtmittels muss die Stromverbindung unterbrochen werden - Netzstecker ziehen! Lassen Sie das Leuchtmittel ausreichend lange abkühlen - um evtl. Verletzungen vorzubeugen.

Lösen Sie die Schrauben (4) und nehmen Sie das Gehäuseoberteil (3) vom Gehäuseunterteil (2) ab. Schrauben Sie die Abdeckung (7) des Leuchtmittels vorsichtig ab. Das Leuchtmittel (5) steckt in einer E27 Schraubfassung (6) im Gehäuseunterteil (2) und kann durch vorsichtiges Heraus-/Einschrauben ausgetauscht werden. Zum Zusammenbau bitte alle Arbeitsschritte in umgekehrter Folge ordnungsgemäß durchführen.

- Unplug the table from the main supply before changing the light bulb. If the light bulb is blown, leave it to cool sufficiently before changing to prevent burn injuries.

After you have loosened the screws (4), you can remove the upper housing (3) from the lower housing (2). Remove the light bulb cover (7). The light bulb (5) is installed in the E27 lamp holder (6) and can be replaced by unscrewing/screwing. For assembly do all the work steps in reverse sequence.